

Solar panels VIKING

L50, LE60, LE100, L80, L110, LVP80, LVP120, SCM120 a G285-S, G310, G340-B

User manual:

Thank you for choosing the VIKING solar panel. Read all instructions and warnings in this manual carefully before first use.

The VIKING solar charging panel is an ideal helper for charging any electronics.

The solar panel does not contain a rechargeable battery and is therefore unable to store energy. It generates energy only in direct sunlight. Without direct sunlight, the production of el. energy is limited and thus its functionality and ability to create el. energy.

Instructions for using the VIKING solar system

1. Unfold the solar panel and expose it to direct sunlight without obstruction. Do not place in the shade or in places where the shadow will appear in the future.

2. For maximum performance, the open solar panel should face the sun.

Tip: To achieve the maximum output power of the solar modules, it is recommended to set the solar modules to the south based on the solar path.

CHARGING BATTERY GENERATORS

When using solar panels to charge VIKING battery generators, follow these steps:

1. Remove the solar panel from the protective packaging and open* it towards the sun

2. Connect the solar cable with MC4 terminals to the rechargeable MC4 solar terminals from the battery generator (VIKING L50 - JACK 5.5 / 2.1 terminals)

3. If everything is connected correctly, the solar panel is open* and produces energy, the battery generator starts charging

Warning - caution:

1. Do not disassemble the device and its accessories

2. Do not modify, disassemble, open, puncture, or otherwise tamper with the salt. panel

3. Protect from fire, direct rain and prolonged direct sunlight*

4. Protect against high voltage equipment

5. Do not throw or shake the device 6. This appliance is not intended for use by persons (including children) whose physical, sensory or mental disability or lack of experience and knowledge prevents them from using the appliance safely.

7. Do not use chemical cleaners, etc. Ignoring the following safety instructions may result in fire, electric shock, or damage to digital equipment.

Stop using this device immediately if it is damaged in any way. Keep out of reach of children.

This device complies with Part 15 of the FCC Rules. Operation is subject to the following two conditions:

(1) this device may not cause harmful interference, and (2) this device must accept any interference received, including interference that may cause undesired operation of the device.

Notice:

Do not dispose of the product at the end of its useful life as unsorted municipal waste, use separate waste collection points. By ensuring this product is disposed of correctly, you will help prevent potential negative consequences for the environment and human health, which could otherwise be caused by inappropriate waste handling of this product. The recycling of materials will help to conserve natural resources. For more detailed information about recycling of this product, please contact your local city office, your household waste disposal service or the shop where you purchased the product.

Loss of warranty:

The warranty expires in the following conditions:

- Damage due to improper use or use in unsuitable conditions.
- The current, voltage or power of the PV or DC system is outside the nominal values of the solar panel.
- Attempt by the user to perform improper repair or disassembly.
- The solar panel or any part of it is damaged by natural elements, such as lightning, water, mechanical damage, etc.
- The solar panel or part of it is damaged by improper handling.

Declaration:

All rights reserved. Reproduction of this document in any form and by any means without the written permission of the owner of BONA SPES s.r.o. is prohibited. All other trademarks are trademarks of their respective owners. Features and specifications are subject to change without notice.

Special instructions for the VIKING SCM120, G285-S, G310, G340-B solar panels

- For both horizontal and vertical panel mounting, the wiring box (on the back of the panel) should always be at the top. When mounting vertically, always try to keep the wiring box on top, otherwise water may be trapped in or around it.
- Use only stainless steel mounting parts. The groove for the cables and their fastening should be arranged at the bottom of the panel. Make sure that no water is trapped there.
- The installed panel must not cover any ventilation opening of the existing equipment on the roof.
- The working range of mounted satellite dishes and similar devices should also not be limited.
- The mounting surface must be flat, do not mount the device on a rounded or sloping surface.
- Despite the safe construction of this product, we recommend handling it with care.
- When installing the solar panel, make sure that the wind cannot get under the solar panel and thus cause it to tear off and be damaged.
- Do not use high-pressure cleaners! The panels are usually cleaned by rain.
- If the surface of the panel is dirty with attached leaves, bird droppings, pollen, etc., we recommend cleaning it with a sufficient amount of water, but without detergent. It is best to clean a garden hose and a soft object, such as a sponge or car wash brush, to clean it.
- Never scrape or wipe dry dirt to avoid micro-scratches that can cause the performance of the device to decline or be permanently damaged.

* Applies only to VIKING L50, LE60, LE100, L80, L110, LVP80, LVP120 models

Technical specifications and description of VIKING panels

type	specifikace						
	dimension (folded) mm	weight Kg	max. power W	max. supply voltage V	max. current A	open circuit voltage V	short-circuit current A
L50 (4x12.5W)	355*290*25	2.25	50	17.8	2.80	21.3	3.03
LE60 (1x60W)	720*505*4	2	60	19.8	3.03	23.4	3.21
LE100 (1x100W)	940*670*3	2.4	100	17.2	5.89	20.4	6.24
L110 (2x55W)	660*520*15	3.8	110	17.8	6.18	21.0	6.59
L80 (2x40W)	560*440*15	2.5	80	20.8	3.98	24.6	4.22
LVP80 (2x40W)	510*515*50	4.5	80	19.8	4.37	22.3	4.72
LVP120 (2x60W)	715*515*50	6.3	120	19.8	6.06	23.4	6.42
SCM120 (1x120W)	1005*670*30	7.4	120	19.8	6.06	21.3	6.42
G285-S (1x285W)	1640*992*35	17.5	285	31.5	9.05	38.3	9.49
G310 (1x310W)	1640*992*35	17.5	310	33.1	9.37	40	9.94
G340-B (1x340W)	1665*1002*35	18	340	34.2	9.94	41.7	10.5

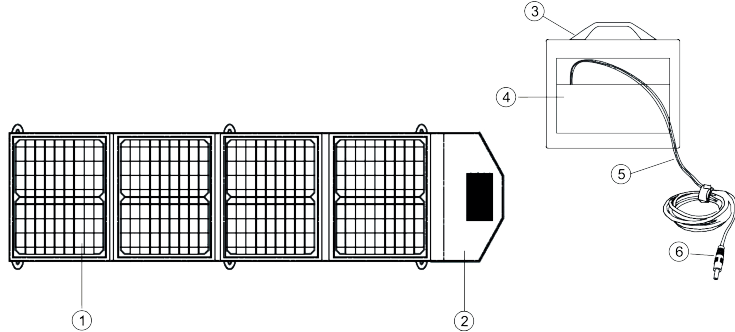

Image No.1 - Technical description of the VIKING L50 solar panel

no.	description	no.	description
1	Solar panel	4	Charging cable pocket
2	Prot. textile cover	5	Charging cable 5m
3	Handle	6	Konektor typu Jack 5.5/2.1 mm

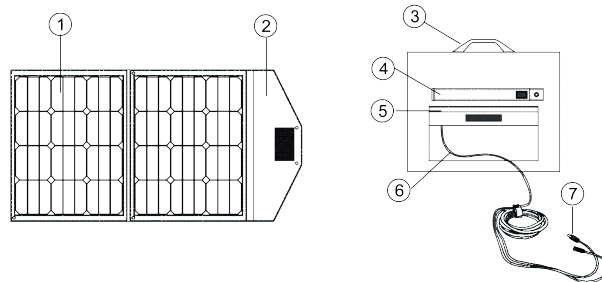

Image No.2 - Technical description of the VIKING L80 and L110 solar panel

no.	description	no.	description
1	Solar panel	5	Charging cable pocket
2	Prot. textile cover	6	Charging cable 5m
3	Handle	7	MC4 connector
4	Support legs		

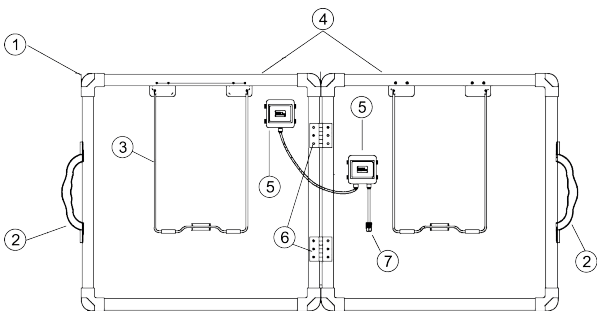

Image No.3 - Technical description of the VIKING LVP80 and LVP120 solar panel

no.	description	no.	description
1	Protective elements	5	Cable clamps
2	Protective elements	6	Connecting hinges sol. panels
3	Support legs	7	MC4 connector
4	Solar panel		

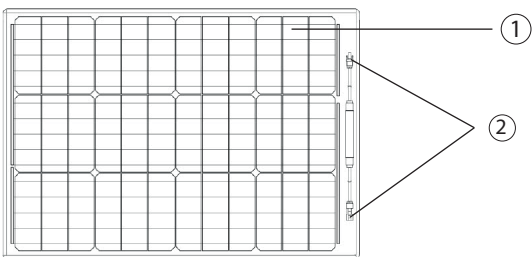

Image No.4 - Technical description of the VIKING LE60 and LE100 solar panel

no.	description
1	Solar panel
2	MC4 connector

When the bracket is unfolded to the extreme position, avoid using force to prevent the solar panels from deforming and sticking together!

user manual
CZ/SK/EN/DE/HU



Solární panely VIKING

L50, LE60, LE100, L80, L110, LVP80, LVP120, SCM120 a G285-S, G310, G340-B

Návod k užití:

Děkujeme, že jste si vybrali solární panel VIKING.

Před prvním použitím si pozorně přečtete všechny pokyny a upozornění, uvedená v tomto návodu.

Solární nabíjecí panel VIKING je ideálním pomocníkem pro nabíjení jakékoliv elektroniky.

Solární panel neobsahuje žádný nabíjecí akumulátor, a proto není schopen uchovávat energii. energii vytváří pouze na přímém slunečním světle.

Bez přímého slunečního světla je výroba el. energie omezena a tím jeho funkčnost a schopnost vytvářet el. energii.

Návod k použití solárního systému VIKING

1. Rozložte solární panel a vystavte jej přímým slunečním paprskům bez překážek. Nepokládejte do stínu, nebo na místa, kde se stín v budoucnu vyskytne.

2. Pro maximální výkon, by měl otevřený solární panel směřovat přímo ke slunci.

Tip: Pro dosažení maximálního výstupního výkonu solárních modulů se doporučuje nastavit solární moduly na základě sluneční dráhy směrem na jih.

NABÍJENÍ BATERIOVÝCH GENERÁTORŮ

Při používání solárních panelů k nabíjení bateriových generátorů značky VIKING, dodržujte tento postup:

1. Vyjměte solární panel z ochranného obalu a rozevřete* jej směrem ke slunci

2. Solární kabel s koncovkami MC4 propojte s nabíjecími solárními koncovkami MC4 od bateriového generátoru (VIKING L50 - koncovky JACK 5.5/2.1)

3. Pokud je vše správně zapojeno, solární panel je otevřen* a produkuje energii, bateriový generátor se začne nabíjet

Varování - upozornění:

1. Nerozebírejte zařízení a jeho doplňky

2. Neupravujte, nerozebírejte, neotevírejte, nepropichujte ani jinak nezasahujte do sol. panelu

3. Chraňte před ohněm, přímým deštěm a dlouhodobým přímým slunečním zářením *

4. Chraňte před zařízeními vysokého napětí

5. Neházejte a netřeste se zařízením

6. Tento přístroj není určen pro používání osobami (včetně dětí), jimž fyzická, smyslová nebo mentální neschopnost či nedostatek zkušeností a znalostí zabráňuje v bezpečném používání přístroje

7. Nepoužívejte chemické čisticí prostředky atd. Ignorováním následujících bezpečnostních pokynů, může dojít k požáru, úrazu elektrickým proudem nebo poškození digitální zařízení

Okamžitě přestaňte používat toto zařízení, pokud je jakkoli poškozeno. Udržujte mimo dosah dětí.

Zařízení vyhovuje směrnici FCC část 15. Provoz zařízení podléhá 2 podmínkám:

(1) zařízení nezpůsobuje škodlivou interferenci a (2) zařízení musí akceptovat přijímané interference včetně interference, která může způsobit nežádoucí činnost zařízení.

Upozornění:

Nevyhazujte výrobek po skončení životnosti jako netříděný komunální odpad, použijte sběrná místa tříděného odpadu. Správnou likvidaci produktu

zabráňte negativním vlivům na lidské zdraví a životní prostředí. Recyklace materiálů přispívá k ochraně přírodních zdrojů. Více informací

o recyklaci tohoto produktu Vám poskytne obecní úřad, organizace pro zpracování domovního odpadu nebo prodejní místo, kde jste produkt zakoupili.

Ztráta záruky:

Záruka zaniká v případě níže uvedených podmínek:

- Poškození vlivem nesprávného používání, nebo užívání v nevyhovujících podmínkách.

- Proud, napětí nebo výkon FV nebo DC zařízení, jsou mimo jmenovitých hodnot solárního panelu.

- Pokus uživatele o neodbornou opravu nebo demontáž.

- Solární panel nebo jakákoliv jeho část je poškozena vlivem přírodních elementů, např. úder bleskem, vodou, mechanickým poškozením, atd.

- Solární panel, nebo jakákoliv jeho část je poškozena vlivem neodborné manipulace.

Prohlášení:

Všechna práva vyhrazena. Reprodukce tohoto dokumentu v jakékoliv podobě a obsahu, bez písemného souhlasu vlastníka společnosti BONA SPES s.r.o., je zakázána. Všechny ostatní ochranné známky jsou ochranné známky příslušných vlastníků. Funkce a specifikace mohou být změněny bez předchozího upozornění.

Zvláštní pokyny k solárním panelům VIKING SCM120, G285-S, G310, G340-B

- Jak při vodorovné, tak při svislé montáži panelu by se měla elektroinstalační krabice (na zadní straně panelu) nacházet vždy nahoře. Při svislé montáži se snažte mít elektroinstalační krabici vždy nahoře, jinak se v ní, nebo v jejím okolí může zadržovat voda.

- Používejte pouze nerezové montážní díly. Drážka pro kabely a jejich upevnění by mělo být uspořádáno zespodu na panelu. Dbejte na to, aby se tam nezadržovala voda.

- Instalovaný panel nesmí na střeše zakrývat žádný ventilační otvor stávajícího zařízení.

- Neměl by být také omezen pracovní rozsah namontovaných satelitních antén a podobných přístrojů.

- Montážní plocha musí být rovná, zařízení nemontujte na zakulacený nebo zešikmený povrch.

- I přes bezpečnou konstrukci tohoto produktu s ním doporučujeme zacházet opatrně.

- Při montáži solárního panelu dbejte na to, aby se vítr nemohl dostat pod solární panel a nezpůsobil tak jeho odtržení a poškození.

- Nepoužívejte vysokotlaké čističe! O očištění panelů se obvykle stará déšť.

- Pokud povrch panelu znečistí přichycené listy, ptačí trus, pyl atd., doporučujeme ho očistit dostatečným množstvím vody, ale bez čisticího prostředku.

K očištění nejlépe použijte zahradní hadici a měkký předmět, např. houbu, nebo kartáč na umývání automobilu.

- V žádném případě nečistoty neseškrabujte nebo nestírejte za sucha, abyste nezpůsobili mikro škrábance, které mohou způsobit pokles výkonu zařízení, nebo jeho trvalé poškození.

* Platí pouze pro modely VIKING L50, LE60, LE100, L80, L110, LVP80, LVP120

Technické specifikace a popis panelů VIKING

typ	specifikace						
	rozměr (složený)	hmotnost	max. výkon	max. napájecí napětí	max. proud	napětí v otevřeném obvodu	zkratový proud
	mm	Kg	W	V	A	V	A
L50 (4x12.5W)	355*290*25	2.25	50	17.8	2.80	21.3	3.03
LE60 (1x60W)	720*505*4	2	60	19.8	3.03	23.4	3.21
LE100 (1x100W)	940*670*3	2.4	100	17.2	5.89	20.4	6.24
L110 (2x55W)	660*520*15	3.8	110	17.8	6.18	21.0	6.59
L80 (2x40W)	560*440*15	2.5	80	20.8	3.98	24.6	4.22
LVP80 (2x40W)	510*515*50	4.5	80	19.8	4.37	22.3	4.72
LVP120 (2x60W)	715*515*50	6.3	120	19.8	6.06	23.4	6.42
SCM120 (1x120W)	1005*670*30	7.4	120	19.8	6.06	21.3	6.42
G285-S (1x285W)	1640*992*35	17.5	285	31.5	9.05	38.3	9.49
G310 (1x310W)	1640*992*35	17.5	310	33.1	9.37	40	9.94
G340-B (1x340W)	1665*1002*35	18	340	34.2	9.94	41.7	10.5

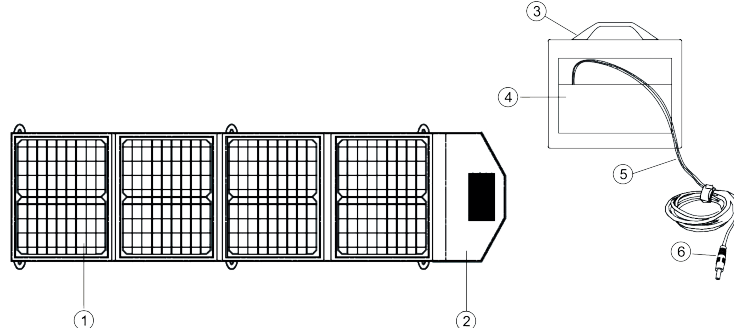

Obrázek č.1 – Technický popis solárního panelu VIKING L50

číslo	popis	číslo	popis
1	Solární panel	4	Kapsa na nabíjecí kabel
2	Ochranný text. obal	5	Nabíjecí kabel 5m
3	Rukojeť	6	Konektor typu Jack 5.5/2.1 mm

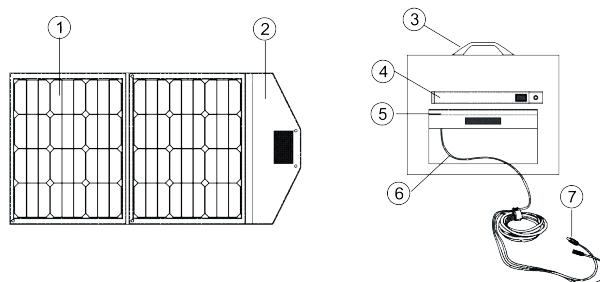

Obrázek č.2 – Technický popis solárního panelu VIKING L80 a L110

číslo	popis	číslo	popis
1	Solární panel	5	Kapsa na nabíjecí kabel
2	Ochranný text. obal	6	Nabíjecí kabel 5m
3	Rukojeť	7	Konektor MC4
4	Podpůrné nohy		

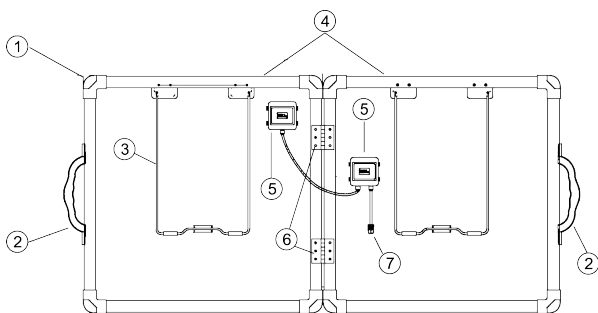

Obrázek č.3 – Technický popis solárního panelu VIKING LVP80 a LVP120

číslo	popis	číslo	popis
1	Ochranné prvky	5	Kabelové svorky
2	Rukojeť	6	Spojovací panty sol. panelů
3	Podpůrné nohy	7	Konektor MC4
4	Solární panel		

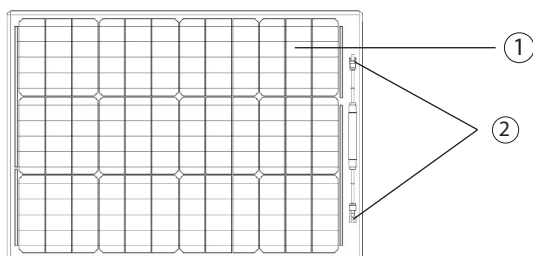

Obrázek č.4 – Technický popis solárního panelu VIKING LE60 a LE100

číslo	popis
1	Sol. panel
2	Konektor MC4

Když je konzola rozložena do krajní polohy, vyvarujte se použití síly, aby se zabránilo deformaci solárních panelů a jejich přichycení k sobě!

návod k obsluze/user manual
CZ/SK/EN/DE/HU



Solárne panely VIKING

L50, LE60, LE100, L80, L110, LVP80, LVP120, SCM120 a G285-S, G310, G340-B

Návod na obsluhu:

Ďakujeme, že ste si vybrali solárny panel VIKING. Pred prvým použitím si pozorne prečítajte všetky pokyny a upozornenia, uvedené v tomto návode.

Solárny nabíjací panel VIKING je ideálnym pomocníkom pre nabíjanie akejkoľvek elektroniky. Solárny panel neobsahuje žiadny nabíjací akumulátor a preto nie je schopný uchovávať energiu. Energiu vytvára len na priamom slnečnom svetle. Bez priameho slnečného svetla je výroba el. energie obmedzená a tým jeho funkčnosť a schopnosť vytvárať el. energiu.

Návod k použitiu solárneho systému VIKING

1. Rozložte solárny panel a vystavte ho priamym slnečným lúčom bez prekážok. Nepokladajte do tieňa alebo na miesta kde sa tieň v budúcnosti vyskytne.

2. Pre maximálny výkon by mal otvorený solárny panel smerovať priamo

k slnku.

Tip: Pre dosiahnutie maximálneho výstupného výkonu solárnych modulov sa odporúča nastaviť solárne moduly na základe slnečnej dráhy smerom na juh.

Nabíjanie batériových generátorov:

Pri používaní solárnych panelov k nabíjaniu batériových generátorov značky VIKING, dodržujte tento postup:

1. Vyjmite solárny panel z ochranného obalu a roztvorte* ho smerom k slnku.

2. Solárny kábel s koncovkami MC4 prepojte s nabíjacími solárnymi koncovkami MC4 od batériového generátora (VIKING L50 - koncovky JACK 5.5/2.1)

3. Pokiaľ je všetko správne zapojené, solárny panel je otvorený* a produkuje energiu, batériový generátor sa začne nabíjať

Varovanie - upozornenie:

1. Nerozberajte zariadenie a jeho doplnky

2. Neupravujte, nerozberajte, neotvárajte, neprepichujte ani inak nezasahujte do sol. panelu

3. Chráňte pred ohňom, priamym dažďom, a dlhodobým priamym slnečným žiarením*

4. Chráňte pred zariadeniami vysokého napätia

5. Nehádzajte a netraďte so zariadením

6. Tento prístroj nie je určený pre používanie osobami (vrátane detí), ktorým fyzická, zmyslová alebo mentálna neschopnosť či nedostatok skúseností a znalostí zabraňuje v bezpečnom používaní prístroja.

7. Nepoužívajte chemické čistiace prostriedky atď. Ignorovaním vyššie uvedených bezpečnostných pokynov, môže dôjsť k požiaru, úrazu elektrickým prúdom alebo poškodeniu digitálnych zariadení.

Okamžite prestaňte používať toto zariadenie, pokiaľ je akokoľvek poškodené.

Udržujte mimo dosah detí.

Zariadenie vyhovuje smernici FCC časť 15. Činnosť zariadenia podlieha

2 podmienkam:

(1) zariadenie nespôsobuje škodlivú interferenciu a (2) zariadenie musí akceptovať prijímané interferencie vrátane interferencie, ktorá môže spôsobiť nežiadúcu činnosť zariadenia.

Upozornenie:

Nevyhadzujte výrobok po skončení životnosti ako netriedený komunálny odpad, použite zberné miesta triedeného odpadu. Správnou likvidáciou produktu zabránite negatívnym vplyvom na ľudské zdravie a životné prostredie. Recyklácia materiálov prispieva k ochrane prírodných zdrojov. Viac informácií o recyklácii tohto produktu Vám poskytne obecný úrad, organizácie pre spracovanie domového odpadu alebo predajné miesto, kde ste produkt zakúpili.

Strata záruky:

Záruka zaniká v prípade nižšie uvedených podmienok:

- Poškodenie vplyvom nesprávneho používania alebo používanie v nevyhovujúcich podmienkach.

- Prúd, napätie alebo výkon FV alebo DC zariadenia, sú mimo menovitých hodnôt solárneho panelu.

- Pokus užívateľa o neodbornú opravu alebo demontáž.

- Solárny panel alebo akákoľvek jeho časť je poškodená vplyvom prírodných elementov napr. úder bleskom, vodou, mechanickým poškodením, atď.

- Solárny panel alebo akákoľvek jeho časť je poškodená vplyvom neodbornej manipulácie.

Prehlásenie:

Všetky práva vyhradené. Reprodukcie tohoto dokumentu v akejkoľvek podobe a obsahu bez písomného súhlasu vlastníka spoločnosti BONA SPES s.r.o. je zakázaná. Všetky ostatné ochranné známky sú ochranné známky príslušných vlastníkov. Funkcie a špecifikácie môžu byť zmenené bez predchádzajúceho upozornenia.

Zvláštne pokyny k solárnym panelom VIKING SCM120, G285-S, G310, G340-B

Pri vodorovnej aj zvislej montáži panelu by sa mala elektroinštalácia krabica (na zadnej strane panelu) nachádzať vždy hore. Pri zvislej montáži sa snažte mať elektroinštaláciu krabice vždy hore, inak sa v nej alebo v jej okolí môže zadržovať voda.

Používajte len nerezové montážne diely. Drážka pre káble a ich upevnenie by mala byť usporiadaná zospodu na panely. Dbajte na to, aby sa tam nezadržovala voda.

Inštalovaný panel nesmie na streche zakrývať žiadny ventilačný otvor existujúceho zariadenia. Takisto by nemal byť obmedzený pracovný rozsah namontovaných satelitných antén a podobných prístrojov.

Montážna plocha musí byť rovná, zariadenie nemontujte na zaguľatený alebo zošikmený povrch.

Aj napriek bezpečnostnej konštrukcii tohto produktu s ním odporúčame manipulovať opatrne.

Pri montáži solárneho panelu dbajte na to, aby sa vietor nemohol dostať pod solárny panel a nespôsobil tak jeho odtrhnutie a poškodenie.

Nepoužívajte vysokotlakové čističe! Očistenie panelu sa obvykle stará dažď.

Pokiaľ povrch panelu znečistia prichytené listy, vtáčí trus, peľ atď., odporúčame ho očistiť dostatočným množstvom vody, ale bez čistiaceho prostriedku.

K čisteniu najlepšie použite záhradnú hadicu a mäkký predmet, napr. hubku alebo kefu na umývanie automobilu.

V žiadnom prípade nečistoty nezoškrabujte alebo nezotierajte za sucha, aby ste nespôsobili mikro škrabance, ktoré môžu spôsobiť pokles výkonu zariadenia, alebo jeho trvalé poškodenie.

Upozornenie: Pri čistení a manipulácii na panely nestúpajte!

* Platí iba pre modely VIKING L50, LE60, LE100, L80, L110, LVP80, LVP120

Technické špecifikácie a popis panelov VIKING

typ	špecifikácie						
	rozmer (zložený)	hmotnosť	max. výkon	max. napájacie napätie	max. prúd	napätie v otvorenom obvode	skratový prúd
	mm	Kg	W	V	A	V	A
L50 (4x12.5W)	355*290*25	2.25	50	17.8	2.80	21.3	3.03
LE60 (1x60W)	720*505*4	2	60	19.8	3.03	23.4	3.21
LE100 (1x100W)	940*670*3	2.4	100	17.2	5.89	20.4	6.24
L110 (2x55W)	660*520*15	3.8	110	17.8	6.18	21.0	6.59
L80 (2x40W)	560*440*15	2.5	80	20.8	3.98	24.6	4.22
LVP80 (2x40W)	510*515*50	4.5	80	19.8	4.37	22.3	4.72
LVP120 (2x60W)	715*515*50	6.3	120	19.8	6.06	23.4	6.42
SCM120 (1x120W)	1005*670*30	7.4	120	19.8	6.06	21.3	6.42
G285-S (1x285W)	1640*992*35	17.5	285	31.5	9.05	38.3	9.49
G310 (1x310W)	1640*992*35	17.5	310	33.1	9.37	40	9.94
G340-B (1x340W)	1665*1002*35	18	340	34.2	9.94	41.7	10.5

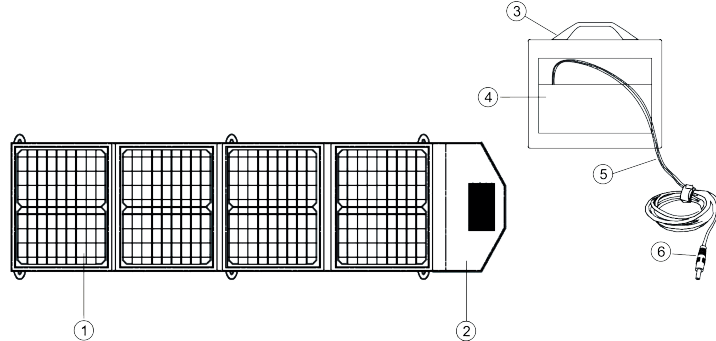

Obrázok č.1 – Technický popis solárneho panelu VIKING L50

číslo	popis	číslo	popis
1	Solárny panel	4	Kapsa na nabíjecí kabel
2	Ochranný text. obal	5	Nabíjecí kabel 5m
3	Rukojeť	6	Konektor typu Jack 5.5/2.1 mm

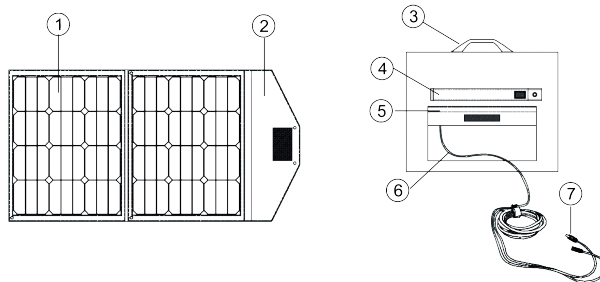

Obrázok č.2 – Technický popis solárneho panelu L80 a L110

číslo	popis	číslo	popis
1	Solárny panel	5	Kapsa na nabíjecí kabel
2	Ochranný text. obal	6	Nabíjecí kabel 5m
3	Rukojeť	7	Konektor MC4
4	Podpůrné nohy		

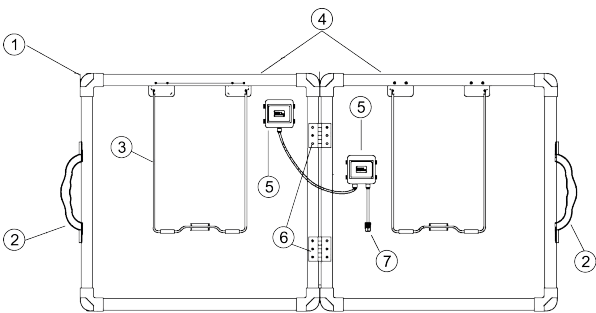

Obrázok č.3 – Technický popis solárneho panelu VIKING LVP80 a LVP120

číslo	popis	číslo	popis
1	Ochranné prvky	5	Kabelové svorky
2	Rukojeť	6	Spojovací panty sol. panelů
3	Podpůrné nohy	7	Konektor MC4
4	Solárny panel		

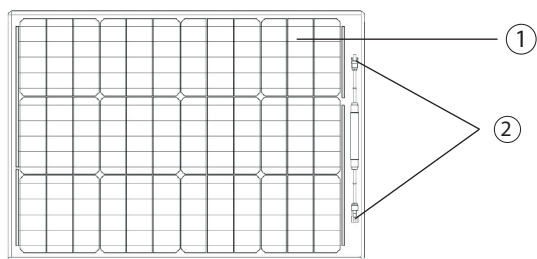

Obrázok č.4 – Technický popis solárneho panelu VIKING LE60 a LE100

číslo	popis
1	Sol. panel
2	Konektor MC4

Keď je konzola rozložená do krajnej polohy, vyvarujte sa použitia sily, aby sa zabránilo deformácii solárnych panelov a ich prichytenie k sebe!

návod na obsluhu
user manual
CZ/SK/EN/DE/HU



VIKING ÖSSZECSUKHATÓ NAPELEM

L50, LE60, LE100, L80, L110, LVP80, LVP120, SCM120 a G285-S, G310, G340-B

Használati utasítás:

Köszönjük, hogy a VIKING napelemet választotta. Az első használat előtt figyelmesen olvassa el a kézikönyvben található összes utasítást és figyelmeztetést.

A napelem nem tartalmaz újratölthető akkumulátort, ezért nem képes energiát tárolni. Csak közvetlen napfényben termel energiát. Közvetlen napfény nélkül az elektromos energia termelése korlátozott, így a funkcionalitás lecsökken.

Utasítások a VIKING szolárrendszer használatához

1. Hajtsa ki a napelemet, és tegye ki közvetlen napfénynek akadályok nélkül. Ne tegye árnyékba vagy olyan helyre, ahol később árnyék lehet.
 2. A maximális teljesítmény érdekében a nyitott napelemnek egyenesen a nap felé kell néznie.
- Tipp: A napelem maximális kimenőteljesítményének elérése érdekében ajánlott a napelemeket déli irányba fordítani a Nap-pálya alapján.

AZ AKKUMULÁTOR GENERÁTOROK TÖLTÉSE

Ha napelemeket használ a VIKING akkumulátor generátorok töltéséhez, tartsa be az alábbi lépéseket:

1. Vegye ki a napelemet a védőcsomagolásból, és nyissa ki* a nap irányába.
2. Csatlakoztassa az MC4 kivezetésekkel ellátott szolárkábel az akkumulátorgenerátor MC4 napelem töltő csatlakozására. (VIKING L50 - 2. Csatlakoztassa a szolárkábel 5,5 / 2,1 mm méretű JACK típusú dugókkal az akkumulátor generátorhoz.)
3. Ha minden megfelelően van csatlakoztatva, a napelem nyitva van* és energiát termel, az akkumulátor generátor elkezd tölteni

Figyelem - Vigyázat:

1. Ne szerelje szét a készüléket és tartozékait
2. Ne módosítsa, ne szerelje szét, ne nyissa ki, ne szúrja ki és ne manipulálja más módon sem a panelt
3. Óvja a tűztől, a közvetlen esőtől és a hosszan tartó közvetlen napfénytől*
4. Óvja a magasfeszültségű berendezésektől
5. Ne dobja vagy rázza a készüléket
6. Ezt a készüléket nem használhatják olyan személyek (beleértve a gyermekeket is), akiknek testi, érzékszervi vagy szellemi fogyatékosága, illetve tapasztalatának és ismeretének hiánya akadályozza a készülék biztonságos használatában.
7. Ne használjon vegyszeres tisztítószert stb. Az alábbi biztonsági utasítások figyelmen kívül hagyása tüzet, áramütést vagy a digitális berendezések károsodását okozhatja.

Gyermekektől távol tartandó.

Az eszköz megfelel az FCC szabályozás 15. részében foglalt követelményeknek. A használathoz az alábbi két feltételnek kell teljesülnie:

(1) A berendezés nem okoz káros interferenciát (2) a készüléknek fogadnia kell minden beérkező interferenciát, ideértve azokat az interferenciákat is, amelyek működési rendellenességeket okozhatnak.

Figyelem:

Az élettartamuk lejáta után ne dobja a terméket vagy az akkumulátort válogatás nélküli kommunális hulladékba, használjon szelektív hulladékgyűjtő pontokat. A termék helyes likvidálásával megakadályozza a negatív hatásokat az emberi egészségre és a környezetre. Az anyagok újrahasznosítása elősegíti a természeti erőforrások megőrzését. A termék újrahasznosításáról több információval szolgál az önkormányzat, a háztartási hulladékkezelő szervezet vagy az értékesítési hely, ahol a terméket vásárolta.

Jótállás elvesztése:

A garancia a következő feltételek által veszik el:

- A nem rendeltetésszerű használat vagy a nem megfelelő körülmények miatt történő károk.
- A PV vagy DC berendezés árama, feszültsége vagy teljesítménye kívül esik a napelem névleges értékén.
- A felhasználó szakszerűtlen javítási vagy szétszerelési kísérlete.
- A napelemet vagy annak bármely részét természetes elemek, például villám, víz, mechanikai sérülések stb. károsítják.
- A nem megfelelő kezelés miatt a napelem vagy annak egy része megsérült.

Nyilatkozat:

Minden jog fenntartva. Tilos ennek a dokumentumnak bármilyen formában és bármilyen módon történő sokszorosítása a BONA SPES s.r.o. tulajdonosának írásbeli engedélye nélkül. Minden más védjegy a megfelelő tulajdonos védjegye. A jellemzők és specifikációk előzetes értesítés nélkül változhatnak.

Különleges utasítások a VIKING SCM120, G285-S, G310, G340-B napelemhez

Szerelési és rögzítési utasítások:

A panel vízszintes és függőleges felszereléséhez az elektromos vezetékdozsnak (a panel hátulján) mindig felül kell lennie. Függőleges szerelésnél igyekezzen, hogy az elektromos vezetékdozsa felülre kerüljön, különben víz gyűlhet össze benne vagy körülötte.

Csak rozsdamentes acél alkatrészeket használjon. A kábelek hornyát és rögzítését a panel alján kell elhelyezni. Ügyeljen arra, hogy ott ne gyűljön össze víz. A beépített panel nem fedheti le a tetőn lévő meglévő berendezések szellőzőnyílásait. A felszerelt parabolaantennák és hasonló eszközök működési terét szintén nem szabad korlátozni.

A rögzítési felületnek síknak kell lennie, ne szerelje a készüléket lekerekített vagy lejtős felületre.

A termék biztonságos felépítése ellenére javasoljuk, hogy óvatosan bánjon vele. A napelem panel telepítésekor ügyeljen arra, hogy a szél ne fújhasson a napelem alá, és ezáltal ne okozhasson leszakadást és sérülést.

Ne használjon magasnyomású mosót! A panelek tisztításáról általában az eső gondoskodik.

Ha a panel felülete botokkal, madárürülékkel, pollennel stb. szennyezett, javasoljuk, hogy tisztítsa meg bő vízzel, de mosószer nélkül. A tisztításhoz a legjobb a kerti tömlő és egy puha tárgy, például egy szivacs vagy autómosó kefe. Semmilyen körülmények között ne kaparja vagy szárazon dörögölje a szennyeződések, hogy elkerülje a mikrokarcolásokat, amelyek a készülék teljesítményének csökkenését vagy tartós károsodását okozhatnak.

Figyelem: Tisztítás és manipuláció közben ne lépjen a panelekre!

* Csak a VIKING L50, LE60, LE100, L80, L110, LVP80, LVP120 modellekre vonatkozik

A VIKING panelek műszaki adatai és leírása

típus	specifikációk						
	méreték (összeszükség)	súly	max. teljesítmény	max. tápfeszültség	max. áram	feszültség nyitott áramkörben	rövidzárlati áram
	mm	Kg	W	V	A	V	A
L50 (4x12.5W)	355*290*25	2.25	50	17.8	2.80	21.3	3.03
LE60 (1x60W)	720*505*4	2	60	19.8	3.03	23.4	3.21
LE100 (1x100W)	940*670*3	2.4	100	17.2	5.89	20.4	6.24
L110 (2x55W)	660*520*15	3.8	110	17.8	6.18	21.0	6.59
L80 (2x40W)	560*440*15	2.5	80	20.8	3.98	24.6	4.22
LVP80 (2x40W)	510*515*50	4.5	80	19.8	4.37	22.3	4.72
LVP120 (2x60W)	715*515*50	6.3	120	19.8	6.06	23.4	6.42
SCM120 (1x120W)	1005*670*30	7.4	120	19.8	6.06	21.3	6.42
G285-S (1x285W)	1640*992*35	17.5	285	31.5	9.05	38.3	9.49
G310 (1x310W)	1640*992*35	17.5	310	33.1	9.37	40	9.94
G340-B (1x340W)	1665*1002*35	18	340	34.2	9.94	41.7	10.5

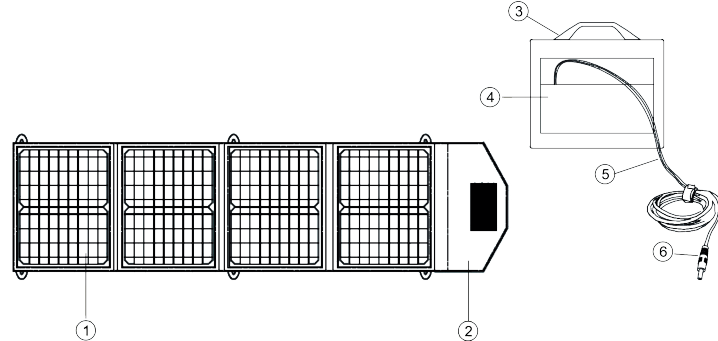

1. ábra - A VIKING L50 napelem műszaki leírása

szám	leírás	szám	leírás
1	Napelem	4	Zsák a töltő kábelnek
2	Védő fedél	5	5m töltő kábel
3	Fogó	6	Jack 5,5 / 2,1 mm csatlakozó

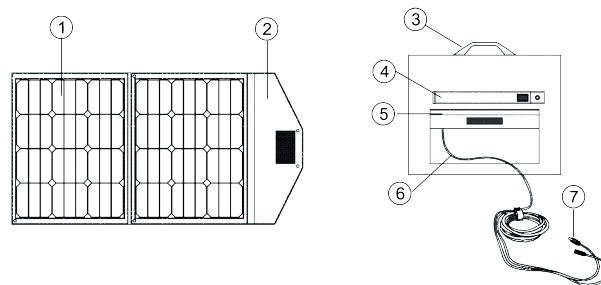

2. ábra - A VIKING L80 és a VIKING L110 napelem műszaki leírása

szám	leírás	szám	leírás
1	Napelem	5	Zsák a töltő kábelnek
2	Védő fedél	6	5m töltő kábel
3	Fogó	7	MC4 csatlakozó
4	Támasztó lábak		

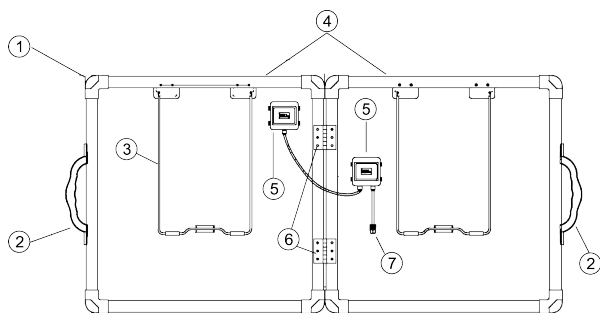

3. ábra - A VIKING LVP80 és a VIKING LVP120 napelem műszaki leírása

szám	leírás	szám	leírás
1	Védő elemek	5	Kábel bilincsek
2	Fogó	6	Csatlakozó zsanérok napelemekhez
3	Támasztó lábak	7	MC4 csatlakozó
4	Napelem		

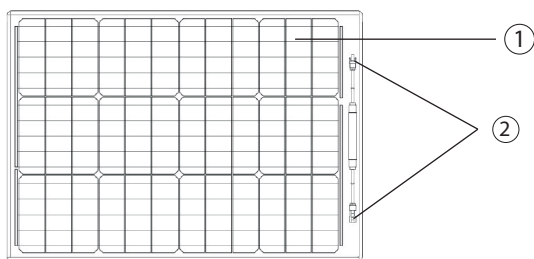

4. ábra - A VIKING LE60 és a VIKING LE100 napelem műszaki leírása

szám	leírás
1	Napelem
2	MC4 csatlakozó

Amikor a konzolt szélső helyzetbe hajtják, kerülje az erő alkalmazását, hogy megakadályozza a napelemek deformálódását és összetapadását!

Használati utasítás/user manual
CZ/SK/EN/DE/HU



LADE-SOLARPANEL VIKING

L50, LE60, LE100, L80, L110, LVP80, LVP120, SCM120 a G285-S, G310, G340-B

Benutzerhandbuch:

Vielen Dank, dass Sie sich für das VIKING-Solarpanel entschieden haben. Lesen Sie alle Anweisungen und Warnungen in diesem Handbuch sorgfältig durch, bevor Sie es das Gerät zum ersten Mal verwenden.

Das Solarpanel enthält keine wiederaufladbare Batterie und kann daher keine Energie speichern. Es erzeugt Energie nur in direktem Sonnenlicht. Ohne direktes Sonnenlicht ist die Produktion von elektrischer Energie und die Funktionalität und Fähigkeit des Geräts, elektrische Energie zu erzeugen, begrenzt.

Anleitung zur Verwendung der Solarsysteme VIKING

1. Klappen Sie das Solarpanel auf und setzen Sie es ohne Behinderung direktem Sonnenlicht aus. Nicht im Schatten oder an Orten platzieren, an denen der Schatten in Zukunft auftreten wird.

2. Für maximale Leistung sollte das offene Solarpanel der Sonne zugewandt sein.

Tipp: Um die maximale Ausgangsleistung der Solarmodule zu erreichen, wird empfohlen, diese basierend auf dem Solarpfad nach Süden zu stellen.

LADEN VON BATTERIEGENERATOREN

Gehen Sie folgendermaßen vor, wenn Sie zum Laden von VIKING-Batteriegeneratoren Solarpanele verwenden:

1. Nehmen Sie das Solarpanel aus der Schutzverpackung und öffnen* Sie es in Richtung Sonne
2. Schließen Sie das Solarkabel mit den MC4-Klemmen an die MC4- Solarklemmen des Batteriegenerators
(2. Schließen Sie die JACK-Klemmen des Solarpanels mit den Abmessungen 5.5/2.1 mm an den Batteriegenerator an)
3. Wenn alles richtig angeschlossen ist, das Solarpanel geöffnet* ist und Energie erzeugt, beginnt der Batteriegenerator zu laden

Warnung -Vorsicht:

1. Nehmen Sie das Gerät und sein Zubehör nicht auseinander
2. Das Solarpanel nicht modifizieren, zerlegen, öffnen, durchstoßen oder auf andere Weise stören
3. Vor Feuer, direktem Regen und längerer direkter Sonneneinstrahlung schützen*
4. Vor Hochspannungsgeräten schützen
5. Werfen oder schütteln Sie das Gerät nicht
6. Dieses Gerät ist nicht für Personen (einschließlich Kinder) bestimmt, deren körperliche, sensorische oder geistige Behinderung oder mangelnde Erfahrung und Kenntnisse sie daran hindern, das Gerät sicher zu verwenden.
7. Verwenden Sie keine chemischen Reinigungsmittel usw. Das Nichtbeachten der folgenden Sicherheitshinweise kann zu Feuer, Stromschlag oder Beschädigung digitaler Geräte führen.

**Stellen Sie die Verwendung dieses Geräts sofort ein, wenn es in irgendeiner Weise beschädigt ist.
Halten Sie Kinder außer Reichweite des Geräts.**

Dieses Gerät entspricht Teil 15 der FCC-Bestimmungen. Der Betrieb unterliegt den folgenden zwei Bedingungen:

(1) Das Gerät darf keine schädlichen Interferenzen verursachen, und (2) das Gerät muss alle empfangenen Interferenzen akzeptieren, einschließlich Interferenzen, die einen unerwünschten Betrieb des Geräts verursachen können.

Zu beachten:

Entsorgen Sie das Produkt nicht am Ende seiner Nutzungsdauer als unsortierten Siedlungsabfall, sondern verwenden Sie separate Abfallsammelstellen. Indem Sie sicherstellen, dass dieses Produkt ordnungsgemäß entsorgt wird, tragen Sie dazu bei, mögliche negative Folgen für die Umwelt und die menschliche Gesundheit zu vermeiden, die andernfalls durch unangemessenen Umgang mit diesem Produkt verursacht werden könnten. Das Recycling von Materialien wird dazu beitragen, die natürlichen Ressourcen zu schonen. Weitere Informationen zum Recycling dieses Produkts erhalten Sie von Ihrem örtlichen Stadtbüro, Ihrem Hausmüllentsorgungsdienst oder dem Geschäft, in dem Sie das Produkt gekauft haben.

Verlust der Garantie:

Die Garantie erlischt unter folgenden Bedingungen:

- Schäden durch unsachgemäße Verwendung oder Verwendung unter ungeeigneten Bedingungen.
- Der Strom, die Spannung oder die Leistung des PV- oder DC-Systems liegt außerhalb der Nennwerte des Solarpanels.
- Versuch des Benutzers, eine unsachgemäße Reparatur oder Demontage durchzuführen.
- Das Solarpanel oder ein Teil davon wird durch natürliche Elemente wie Blitzschlag, Wasser, mechanische Schäden usw. beschädigt.
- Das Solarpanel oder ein Teil davon wird durch unsachgemäße Handhabung beschädigt.

Erklärung:

Alle Rechte vorbehalten. Die Vervielfältigung dieses Dokuments in jeglicher Form und auf irgendeine Weise ohne die schriftliche Genehmigung des Inhabers von BONA SPES s.r.o. ist untersagt. Alle anderen Marken sind Marken ihrer jeweiligen Eigentümer. Funktionen und Spezifikationen können ohne vorherige Ankündigung geändert werden.

Spezielle Anweisungen für das Solarpanel VIKING SCM120, G285-S, G310, G340-B

Bei horizontaler sowie vertikaler Panelmontage sollte sich die Kabelbox (auf der Rückseite des Panels) immer oben befinden. Versuchen Sie bei der vertikalen Montage immer, die Kabelbox oben zu halten, da sonst Wasser in oder um sie herum eingeschlossen werden kann.

Verwenden Sie nur Befestigungsteile aus Edelstahl. Die Nut für die Kabel und ihre Befestigung sollte an der unteren Seite des Panels angeordnet sein. Stellen Sie sicher, dass dort kein Wasser eingeschlossen wird.

Das installierte Panel darf keine Belüftungsöffnung der vorhandenen Ausrüstung auf dem Dach abdecken. Der Arbeitsbereich von montierten Satellitenschüsseln und ähnlichen Geräten sollte ebenfalls nicht eingeschränkt werden.

Die Montagefläche muss eben sein. Montieren Sie das Gerät nicht auf einer abgerundeten oder geneigten Fläche.

Trotz der sicheren Konstruktion dieses Produkts empfehlen wir, es vorsichtig zu behandeln. Stellen Sie bei der Installation des Solarmoduls sicher, dass der Wind nicht unter das Solarmodul gelangen kann und dass es nicht abreißt und beschädigt wird.

Für die Reinigung der Panele sorgt normalerweise der Regen.

Wenn die Oberfläche des Panels mit klebrigen Blättern, Vogelkot, Pollen usw.

Verschmutzt ist, empfehlen wir, es mit einer ausreichenden Menge Wasser, jedoch ohne Reinigungsmittel, zu reinigen. Verwenden Sie zum Reinigen einen Gartenschlauch und einen weichen Gegenstand wie z.B. Schwamm oder Autowaschbürste. Unter keinen Umständen sollten Sie den Schmutz abkratzen oder trocken abwischen, um Mikrokratzer zu vermeiden, die dazu führen können, dass die Leistung des Geräts beeinträchtigt oder dauerhaft beschädigt wird.

Achtung: Treten Sie beim Reinigen und Handhaben nicht auf die Panele!

*** Gilt nur für VIKING L50, LE60, LE100, L80, L110, LVP80, LVP120 Modelle**

Technische Daten und Beschreibung der VIKING-Panels

typ	specifikace						
	Abmessung (zusammengeklappt)	Gewicht	Höchstleistung	max. Versorgungsspannung	max. Strom	Leerlaufspannung	Kurzschlussspannung
	mm	Kg	W	V	A	V	A
L50 (4x12.5W)	355*290*25	2.25	50	17.8	2.80	21.3	3.03
LE60 (1x60W)	720*505*4	2	60	19.8	3.03	23.4	3.21
LE100 (1x100W)	940*670*3	2.4	100	17.2	5.89	20.4	6.24
L110 (2x55W)	660*520*15	3.8	110	17.8	6.18	21.0	6.59
L80 (2x40W)	560*440*15	2.5	80	20.8	3.98	24.6	4.22
LVP80 (2x40W)	510*515*50	4.5	80	19.8	4.37	22.3	4.72
LVP120 (2x60W)	715*515*50	6.3	120	19.8	6.06	23.4	6.42
SCM120 (1x120W)	1005*670*30	7.4	120	19.8	6.06	21.3	6.42
G285-S (1x285W)	1640*992*35	17.5	285	31.5	9.05	38.3	9.49
G310 (1x310W)	1640*992*35	17.5	310	33.1	9.37	40	9.94
G340-B (1x340W)	1665*1002*35	18	340	34.2	9.94	41.7	10.5

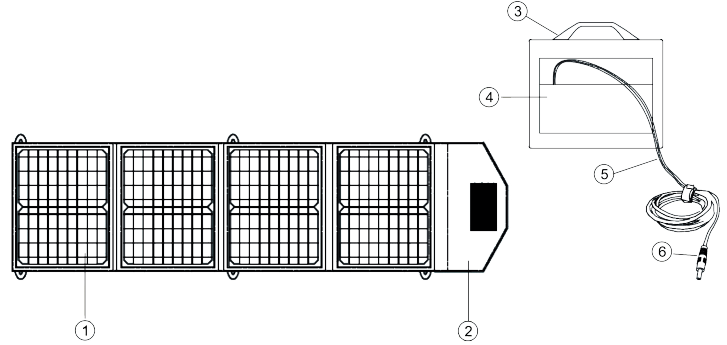

Obrázek č.1 – Technický popis solárního panelu VIKING L50

numer	Beschreibung	numer	Beschreibung
1	Solarpanel	4	Ladekabeltasche
2	Textilschutzhülle	5	Ladekabel 5m
3	Griff	6	Klinkenstecker 5,5 / 2,1 mm

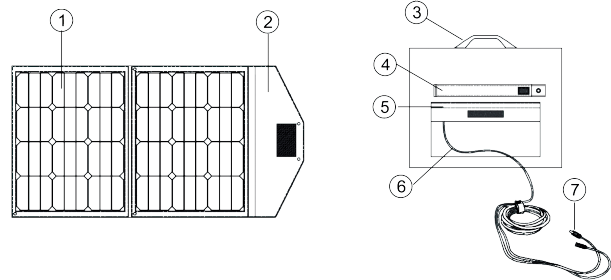

Obrázek č.2 – Technický popis solárního panelu VIKING L80 a L110

numer	Beschreibung	numer	Beschreibung
1	Solarpanel	5	Ladekabeltasche
2	Textilschutzhülle	6	5m Ladekabel
3	Griff	7	MC4-Anschluss
4	Stützfüße		

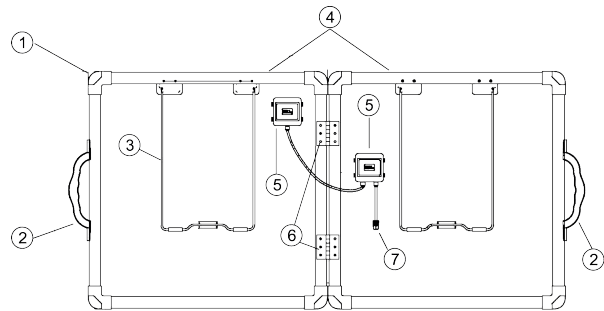

Obrázek č.3 – Technický popis solárního panelu VIKING LVP80 a LVP120

numer	Beschreibung	numer	Beschreibung
1	Schutzelemente	5	Kabelklemmen
2	Griff	6	Verbindungsscharniere für Sonnenkollektoren
3	Stützfüße	7	MC4-Anschluss
4	Solarpanel		

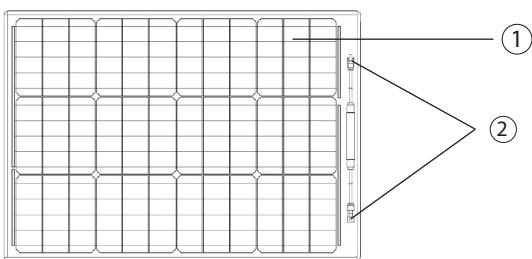

Obrázek č.4 – Technický popis solárního panelu VIKING LE60 a LE100

numer	Beschreibung
1	Solarpanel
2	MC4-Anschluss

Vermeiden Sie beim Aufklappen Gewalt anzuwenden, um zu verhindern, dass sich die Solarpaneele verformen und zusammenkleben!

Benutzerhandbuch
user manual
CZ/SK/EN/DE/HU



Die Marke VIKING wird von der Firma vertrieben: BONA SPES s.r.o.

Řepčín 250, Olomouc 77900, ID-Nummer: 03476774, Umsatzsteuer-Identifikationsnummer: CZ03476774,

Tel.: +420 777 109 009, www.best-power.cz, E-Mail: info@best-power.cz