

# Car Jump Starter VIKING ZULU16 II 16000mAh

Thank you for choosing our air purifier VIKING. Please read the instruction before the first use.

## User manual:

- 1) USB output QC 9V / 2A, 5V / 2A
- 2) charging input 1.5V / 2A
- 3) Start output (blue) 12V
- 4) LCD output
- 5) ON / OFF button
- 6) LED light

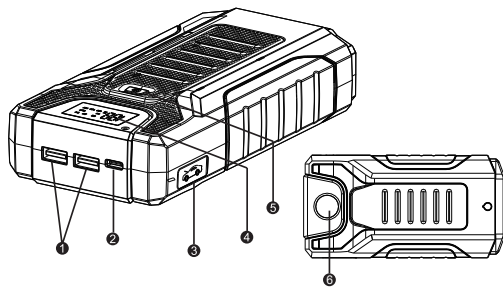

## Using the Torch

1. Slide the ON/OFF switch to ON. To turn the torch ON and OFF, Long press light control switch for 3 seconds
  2. There are 3 models, normal, strobe and SOS. Pressing the switch button lightly once the light is on will scroll through each mode.
- Notes: Please slide the ON/OFF switch to "OFF" if do not use it.

## Contents:

- jump starter \*1
- 3 in 1 mobile cable 1
- jumper cable \*1
- user manual \*1

## Technical specifications:

USB-A:	1 x QC 9V / 2A, 1 x 5V / 2A
USB output:	1 x QC 9V / 2A, 1 x 5V / 2A
Starting current:	12V / 300A
Peak output current:	12V / 600A
Charging time:	5h
Charging current:	QC 9V / 2A, 5V / 2A
Min. number of charges:	3000x
Size:	175 * 85 * 43mm
Working temperature:	0-60°C

## Starting a car with the jump starter

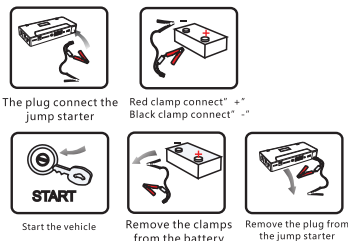

1. Connect the Jumper Cables to the Jump Starter by plugging the connector into the Jump Starter Socket. Make sure the blue plug is FIRMLY inserted into the jump starter.
2. Connect the RED Battery Clamp to the Positive( + ) battery terminal and connect the BLACK Battery Clamp to the Negative(-) battery terminal. Make sure the battery clamps make good clean contact with the battery terminals.
3. Slide the Jump Starter ON/OFF switch to the ON position.
4. Start the car.
5. Once the car has started, remove the jumper cables from the battery WITHIN 30 seconds (failure to do so may damage the jump starter) and leave the engine running.

## Warnings

1. When using the Jump Starter make sure the blue plug is FIRMLY inserted into the Jump Starter. IF NOT, the jump starter will not start your car AND this may cause damage to the jump starter.
2. Make sure the battery clamps make good clean contact with the battery terminals. IF the jump starter fails to start your car after 3 attempts, stop and check for other possible problems.
3. Remove the clamps from the battery terminal within 30 seconds after starting your car. Failure to do so may damage the jump starter.
4. DO NOT connect the two battery clamps together. Doing so is not only dangerous but will also damage the jump starter and void your warranty.
5. Make sure the jump starter has over 80% power when using to starting the car.

- Don't let the product get wet
- Can't put product in water
- Do not use products under dangerous conditions
- Products should not be placed at temperatures exceeding 70 degrees Celsius.
- Products should not be exposed to heat sources.
- Only use the matching charger to charge.
- Under extreme conditions, leaks may occur in batteries. Use a cloth to wipe carefully. Avoid contact with skin. If contact with skin or eyes, use clear water immediately. Rinse and see a doctor in the hospital.
- After the end of battery life, the battery should be treated environmentally

## What is Covered

This warranty covers any defects in materials or workmanship with the exceptions stated below.

## What is Not Covered

This warranty does not cover damage or product failure resulting from normal wear and tear, physical abuse, improper use.

## FAQ

Q: How many times can the jump starter charge a mobile phone?  
A: From a full charge the jump starter will charge a mobile phone about 4-5 times (tests done on an iPhone 6 1810mAh)

Q: How long will the jump starter take to charge a mobile phone?  
A: Approximately 2 hours depending on the phone.

Q: How many times can the jump starter start a car from FULL charge?  
A: Approximately 15-20 times.

Q: How long will the battery stay charged if left idle?  
A: 4-6 months. HOWEVER we suggest recharging every 3 months.

VIKING products are distributed and serviced by:

BONA SPES s.r.o.  
Řepčín 250, Olomouc 77900, Czechia  
VAT No.: 3476774  
+420 777 109 009  
www.best-power.cz, info@best-power.cz

návod na obsluhu  
user manual  
CZ/EN/DE/HU



## Car Jump Starter VIKING ZULU16 II 16000mAh

### Návod na obsluhu:

Děkujeme, že jste si vybrali strater VIKING ZULU14. Před prvním použitím si pozorně přečtěte všechny pokyny a upozornění uvedená v tomto návodu.

- 1) USB výstup QC 9V/2A, 5V/2A
- 2) nabíjecí vstup 1.5V/2A
- 3) Startovací výstup (modrý) 12V
- 4) LCD výstup
- 5) tlačítko ON/OFF
- 6) LED světlo

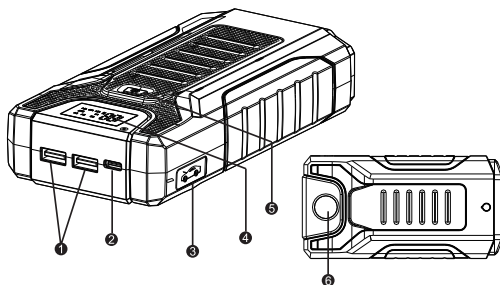

### Aktivace LED světla:

1. Stiskněte tlačítko ON/OFF
2. Dlouze stiskněte tlačítko pro ovládní světla (cca 3s)
3. Každý další stisk tlačítka pro ovládání světla přepíná mezi třemi módy LED světla:
  1. normální svícení, 2. stroboskopické svícení, 3. SOS svícení (svítilna vysílá SOS signál pomocí morseovy abecedy)

### Obsah balení:

Car Jump Startér ZULU16 II      Soft obal  
Startovací kabely              Návod  
Kabel 3v1

### Technické specifikace:

USB-A:	1 x QC 9V/2A, 1 x 5V/2A
USB output:	1 x QC 9V/2A, 1 x 5V/2A
Startovací proud pro vozidla:	12V/300A
Špičkový výstupní proud:	12V/600A
Nabíjecí doba:	5h
Nabíjecí proud:	QC 9V/2A, 5V/2A
Min. počet nabití:	3000x
Rozměr:	175*85*43mm
Pracovní teplota:	0-60°C

### Objem motoru pro start pomocí ZULU16 II:

naftový motor	3.0l max.
benzínový motor	4.0l max.

### Startování auta

1. Připojte starovací kabely do starovacího výstupu na powerbance (modrý výstup)
2. Červenou svorku startovacího kabelu připojte ke kladné straně baterie a černou svorku startovacího kabelu k záporné straně baterie.
3. Zkontrolujte řádné připojení svorek k baterii i řádné připojení kabelu k powerbance.
4. Posuňte spínač „ON/OFF“ do pozice „ON“.



5. Nastartujte auto.



6. Nechte motor běžet a odpojte powerbanku od baterie do 30-ti sekund (pokud tak neučiníte, poškodíte powerbanku/startér), a poté odpojte kabel od powerbanky

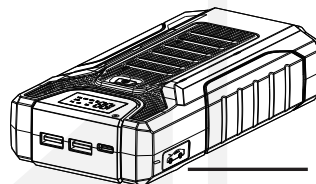

Startovací výstup (modrý výstup)

### Varování

1. Pokud používáte startér, ujistěte se, že je modrá zástrčka pevně zasunuta do modrého výstupu. Pokud ne, startér nenastartuje vaše vozidlo a dojde k nezvratnému poškození powerbanky/startovacího zdroje (nevtahuje se záruční oprava).
2. Zkontrolujte čisté a řádné připojení kabelových svorek k baterii. Pokud je vše řádně zapojeno a startování selže i na třetí pokus, přestaňte zkoušet auto nastartovat a zkontrolujte další možné problémy.
3. Odpojte powerbanku od baterie do 30-ti sekund po nastartování auta (pokud tak neučiníte, poškodíte powerbanku).
4. Nespojujte červenou a černou svorku dohromady. Můžete si ublížit, a také poškodit powerbanku.
5. Před startováním vozidla si zkontrolujte, že powerbanka je nabitá **minimálně na 80%**.
6. Chraňte powerbanku před stykem s vodou a vlhkem.
7. Nepoužívejte powerbanku v nebezpečných podmínkách.
8. Powerbanku neumísťujte nikam, kde je okolní teplota přes 70°C.
9. Powerbanku nevystavujte zdrojům tepla.
10. K nabíjení používejte pouze odpovídající nabíječku.
11. V extrémních podmínkách může dojít k úniku elektrolytu z baterie. Hadříkem elektrolyt opatrně otřete a zabraňte styku s pokožkou či očima. Pokud se tak stane opláchněte poškozenou část čistou vodou a okamžitě navštivte lékaře.
12. Po skončení životnosti baterie, s ní nakládejte ekologicky.
13. Nerozebírejte powerbanku.

**Okamžitě přestaňte používat toto zařízení, pokud je powerbanka/startovací zdroj jakkoli poškozená.**

**Udržujte mimo dosah dětí!**

### Časté dotazy

1. Kolikrát může tato powerbanka nabít mobilní telefon?  
Odpověď: Z plně nabitých powerbanky můžete nabít telefon 4-5x (test proveden na Iphone6)
2. Jak dlouho bude trvat této powerbance nabít mobilní telefon.  
Odpověď: Přibližně 2 hodiny v závislosti na typu telefonu.
3. Kolikrát může tento startér nastartovat auto z plného nabití?  
Odpověď: Přibližně 15-20x.
4. Jak dlouho zůstane baterie nabitá, pokud bude nečinná?  
Odpověď: 4-6 měsíců, nicméně doporučujeme nabíjet alespoň jednou za 3 měsíce.

Zařízení vyhovuje směrnici FCC část 15. Provoz zařízení podléhá 2 podmínkám:

(1) zařízení nepůsobuje škodlivou interferencí a (2) zařízení musí akceptovat přijímané interference včetně interference, která může způsobit nežádoucí činnost zařízení.

Nevyhazujte výrobek ani baterie po skončení životnosti jako netříděný komunální odpad, použijte sběrná místa tříděného odpadu. Správnou likvidací produktu zabráníte negativním vlivům na lidské zdraví a životní prostředí. Recyklace materiálů přispívá k ochraně přírodních zdrojů. Více informací o recyklaci tohoto produktu Vám poskytne obecní úřad, organizace pro zpracování domovního odpadu nebo prodejní místo, kde jste produkt zakoupili.

návod k užítí  
user manual  
CZ/SK/EN/HU/DE



## Car Jump Starter VIKING ZULU16 II 16000mAh

### Návod na obsluhu:

Ďakujeme za kúpu a prejavenu dôveru našim zariadeniam značky VIKING. Veríme, že Vám budú vždy dobre a spoľahlivo slúžiť.

- 1) USB výstup QC 9V/2A, 5V/2A
- 2) nabíjacie vstup 1.5V/2A
- 3) Štartovacie výstup (modrý) 12V
- 4) LCD výstup
- 5) tlačidlo ON/OFF
- 6) LED svetlo

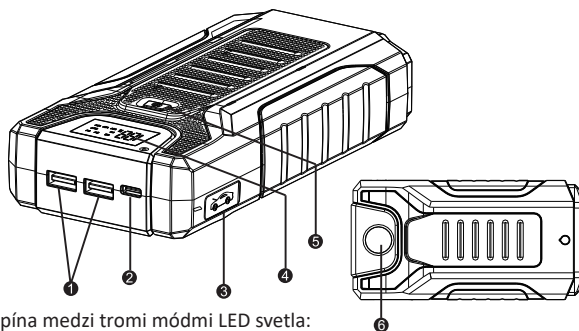

### Aktivácia LED svetla:

1. Stlačte vypínač „ON/OFF“.
2. Dlhو stlačte tlačidlo pre ovládanie svetla (cca 3s)
3. Každé ďalšie stlačenie tlačidla pre ovládanie svetla prepína medzi tromi módi LED svetla:
  1. normálne svietenie, 2. stroboskopické svietenie, 3. SOS svietenie ( svetlo vysielá SOS signál pomocou Morseovej abecedy)

### Obsah balenia:

Car Jump Štartér ZULU16II                      soft obal  
štartovacie káble                                      návod  
kábel 3v1

### Technické špecifikácie:

USB-A:	1 x QC 9V/2A, 1 x 5V/2A
USB output:	1 x QC 9V/2A, 1 x 5V/2A
Štartovací prúd pre vozidlá:	12V/300A
Špičkový výstupný prúd:	12V/600A
Nabíjecí doba:	5h
Nabíjacia prúd:	QC 9V/2A, 5V/2A
Min. počet nabitie:	3000x
Rozmer:	175*85*43mm
Pracovná teplota:	0-60°C

### Štartovanie auta



1. Pripojte štartovacie káble do štartovacieho výstupu na powerbanke (modrý výstup)



2. Červenou svorku štartovacieho kábla pripojte ku kladnej strane batérie a čiernu svorku štartovacieho kábla k zápornej strane batérie.

3. Skontrolujte pripojenie svoriek k batérii a pripojenie kábla k powerbanke.

4. Posuňte vypínač „ON/OFF“ do pozície „ON“.



5. Naštartujte auto.



6. Nechajte motor bežať a odpojte powerbanku od batérie do 30-tich sekúnd (pokiaľ tak neučinite, poškodíte powerbanku/štartér), a potom odpojte kábel od powerbanky

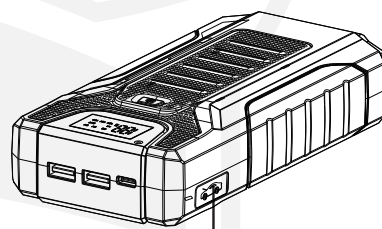

Štartovací výstup (modrý výstup)

### Varovanie

1. **Pokiaľ používate štartér, uistite sa, že je modrá zástrčka pevne zasunutá do modrého výstupu. Pokiaľ nie, štartér nenaštrtuje vaše vozidlo a dôjde k nezvratnému poškodeniu powerbanky/štartovacieho zdroja (nevzťahuje sa záručná oprava).**
2. Skontrolujte čisté a riadne pripojenie kábových svoriek k batérii. Pokiaľ je všetko riadne zapojené a štartovanie zlyhá aj na tretí pokus, prestaňte skúšať auto naštartovať a skontrolujte ďalšie možné problémy.
3. Odpojte powerbanku od batérie do 30-tich sekúnd po naštartovaní auta (pokiaľ tak neučinite, poškodíte powerbanku).
4. Nespojíte červenú a čiernu svorku dokopy. Môžete si ublížiť, a takisto poškodíte powerbanku.
5. Pred štartovaním vozidla si skontrolujte, že powerbanka je nabitá minimálne na 80%.
6. Chráňte powerbanku pred stykom s vodou a vlhkom.
7. Nepoužívajte powerbanku v nebezpečných podmienkach.
8. Powerbanku neumiestňujte nikam, kde je okolitá teplota nad 70°C.
9. Powerbanku nevystavujte zdrojom tepla.
10. K nabíjaniu používajte iba zodpovedajúcu nabíjačku.
11. V extrémnych podmienkach môže dôjsť k úniku elektrolytu z batérie. Handrou elektrolyt opatrne utrite a zabráňte styku s pokožkou alebo očami. Pokiaľ sa tak stane opláchnite poškodenú časť čistou vodou a okamžite navštívte lekára.
12. Po skončení životnosti batérie, s ňou narábajte ekologicky.
13. Nerozoberajte powerbanku.

Okamžite prestaňte používať toto zariadenie, pokiaľ je powerbanka/štartovací zdroj akokoľvek poškodená. Udržujte mimo dosah detí!

### Časté otázky

1. Koľkokrát môže táto powerbanka nabiť mobilný telefón?

Odpoveď: Z plne nabitaj powerbanky môžete nabiť telefón 4-5x (test prevedený na Iphone6)

2. Ako dlho bude trvať tejto powerbanke nabiť mobilný telefón.

Odpoveď: Približne 2 hodiny v závislosti na type telefónu.

3. Koľkokrát môže tento štartér naštartovať auto z plného nabitia?

Odpoveď: Približne 15-20x.

4. Ako dlho zostane batéria nabitá, pokiaľ bude nečinná?

Odpoveď: 4-6 mesiacov, no odporúčame nabíjať aspoň jeden krát za 3 mesiac.

### Zariadenie vyhovuje smernici FCC časť 15. Prevádzka zariadenia podlieha 2 podmienkam:

(1) zariadenie nespôsobuje škodlivú interferenciu a (2) zariadenie musí akceptovať prijímané interferencie vrátane interferencie, ktorá môže spôsobiť nežiadúcu činnosť zariadenia.

Nevyhadzujte výrobok ani batérie po skončení životnosti ako netriedený komunálny odpad, použite zberné miesta triedeného odpadu. Správnu likvidáciu produktu zabránite negatívnym vplyvom na ľudské zdravie a životné prostredie. Recyklácia materiálov prispieva k ochrane prírodných zdrojov. Viac informácií o recyklácii tohto produktu Vám poskytne obecný úrad, organizácie pre spracovanie domového odpadu alebo predajné miesto, kde ste produkt zakúpili.

užívateľská príručka  
user manual  
CZ/SK/EN/DE/HU



# Car Jump Starter VIKING ZULU 16 II 16000mAh

## Benutzerhandbuch:

Vielen Dank, dass Sie sich für den VIKING Car Jump Starter entschieden haben. Lesen Sie alle Anweisungen und Warnungen in diesem Handbuch sorgfältig durch, bevor Sie das Gerät zum ersten Mal verwenden.

- 1) USB-Ausgang QC 9V/2A, 5V/2A
- 2) Ladeingang 1.5V/2A
- 3) Startausgang (blau) 12V
- 4) LCD-Ausgang
- 5) EIN/AUS-Taste
- 6) LED-Licht

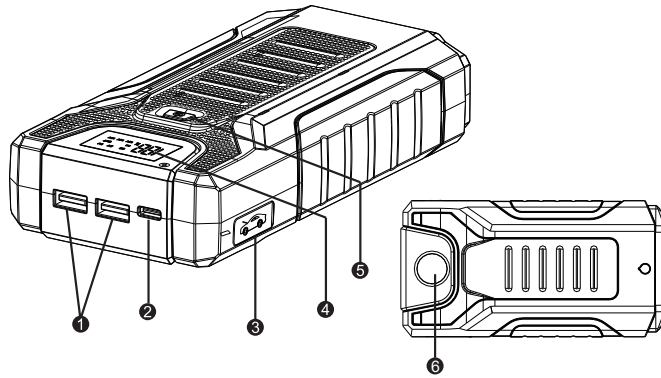

## LED-Licht aktivieren:

1. Drücken Sie die EIN/AUS-Taste
  2. Halten Sie die Lichtsteuertaste gedrückt (ca. 3 s).
  3. Bei jedem weiteren Drücken der Lichtsteuertaste wird zwischen den drei LED-Lichtmodi umgeschaltet:
1. normale Beleuchtung, 2. stroboskopische Beleuchtung, SOS-Beleuchtung (Die Lampe sendet ein SOS-Signal mit dem Morsecode.)

## Technische Spezifikationen:

USB-A:	1 x QC 9V/2A, 1 x 5V/2A
USB-Ausgang:	1 x QC 9V/2A, 1 x 5V/2A
Anlaufstrom für Fahrzeuge:	12V/300A
Spitzenausgangsstrom:	12V/600A
Ladezeit:	5h
Ladestrom:	QC 9V/2A, 5V/2A
Ladungen min.:	3000x
Abmessungen:	175*85*43mm
Betriebstemperatur:	0-60°C

## Hubraum zum Starten mit Hilfe von ZULU16 II:

Dieselmotor	3.0l max.
Benzinmotor	4.0l max.

## Packungsinhalt:

Car Jump Starter ZULU16 II  
Kabel 3in1  
Startkabel

Soft Case  
Benutzerhandbuch

## Autostarten



1. Schließen Sie die Startkabel an den Startausgang der Power Bank (blauer Ausgang)



2. Verbinden Sie die rote Kabelklemme mit dem positiven Pol der Batterie und die schwarze Kabelklemme mit dem negativen Pol der Batterie.



3. Überprüfen Sie, ob die Klemmen richtig an die Batterie angeschlossen sind und ob das Kabel richtig an die Powerbank angeschlossen ist.



4. Schieben Sie den EIN/AUS-Schalter in die Position "ON".



5. Starten Sie das Auto.



6. Lassen Sie den Motor laufen und trennen Sie die Power Bank innerhalb von 30 Sekunden von der Batterie (andernfalls wird die Power Bank / der Starter beschädigt), und trennen Sie dann das Kabel von der Power Bank

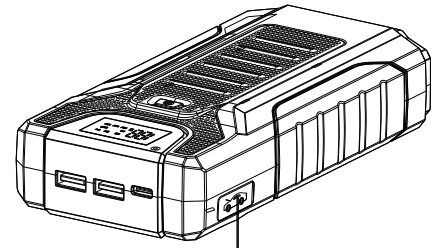

Startausgang  
(blauer Ausgang)

## Warnungen

1. Wenn Sie den Starter verwenden, stellen Sie sicher, dass der blaue Stecker fest in dem blauen Ausgang steckt. Wenn nicht, startet der Starter Ihr Fahrzeug nicht und die Power Bank / Anlasserquelle wird irreparabel beschädigt (Garantiereparatur ist nicht abgedeckt).
2. Überprüfen Sie, ob die Kabelklammern an die Batterie ordnungsgemäß angeschlossen sind. Wenn beim dritten Versuch alles richtig angeschlossen ist und der Start fehlschlägt, beenden Sie den Versuch, das Auto zu starten, und prüfen Sie, ob andere mögliche Probleme vorliegen.
3. Trennen Sie die Power Bank innerhalb von 30 Sekunden nach dem Starten des Fahrzeugs von der Batterie (andernfalls wird die Power Bank beschädigt).
4. Verbinden Sie die roten und schwarzen Klemme nicht miteinander. Sie können sich selbst verletzen und auch die Power Bank beschädigen.
5. Stellen Sie vor dem Starten des Fahrzeugs sicher, dass die Power Bank zu **mindestens 80% aufgeladen ist**.
6. Schützen Sie die Power Bank vor Kontakt mit Wasser und Feuchtigkeit.
7. Verwenden Sie die Power Bank nicht unter gefährlichen Bedingungen.
8. Stellen Sie die Power Bank nicht an einem Ort auf, an dem die Umgebungstemperatur über 70 °C liegt.
9. Setzen Sie die Power Bank keinen Wärmequellen aus.
10. Verwenden Sie zum Laden nur das entsprechende Ladegerät.
11. Unter extremen Bedingungen kann Elektrolyt aus der Batterie austreten. Wischen Sie den Elektrolyten vorsichtig mit einem Tuch ab und vermeiden Sie den Kontakt mit Haut oder Augen. Spülen Sie in diesem Fall den beschädigten Teil mit sauberem Wasser ab und suchen Sie sofort einen Arzt auf.
12. Entsorgen Sie die Batterie am Ende ihrer Lebensdauer auf umweltfreundliche Weise.
13. Nehmen Sie die Power Bank nicht auseinander.

**Stellen Sie die Verwendung dieses Geräts sofort ein, wenn die Powerbank/Starterquelle in irgendeiner Weise beschädigt ist. Halten Sie Kinder außer Reichweite des Produkts!**

## Häufig gestellte Fragen

1. Wie oft kann diese Power Bank ein Mobiltelefon aufladen?

Antwort: Sie können Ihr Telefon 4-5 Mal über eine voll aufgeladene Power Bank aufladen (Test auf dem Iphone6 durchgeführt).

2. Wie lange dauert es, bis diese Power Bank das Mobiltelefon aufgeladen hat?

Antwort: Je nach Telefontyp ca. 2 Stunden.

3. Wievielmals kann dieses Gerät das Auto mit voller Ladung starten?

Antwort: Ungefähr 15-20x.

4. Wie lange bleibt der Akku im Leerlauf aufgeladen?

Antwort: 4-6 Monate, wir empfehlen jedoch, mindestens alle 3 Monate aufzuladen.

Dieses Gerät entspricht Teil 15 der FCC-Bestimmungen. Der Betrieb unterliegt zwei Bedingungen:

- (1) Das Gerät verursacht keine schädlichen Störungen und (2) Das Gerät muss alle empfangenen Störungen akzeptieren, einschließlich Störungen, die einen unerwünschten Betrieb des Geräts verursachen können.

Entsorgen Sie das Produkt oder die Batterien nicht am Ende ihrer Nutzungsdauer als unsortierten Siedlungsabfall. Verwenden Sie separate Abfallsammelstellen. Indem Sie sicherstellen, dass dieses Produkt ordnungsgemäß entsorgt wird, tragen Sie dazu bei, mögliche negative Folgen für die Umwelt und die menschliche Gesundheit zu vermeiden, die andernfalls durch unangemessenen Umgang mit diesem Produkt verursacht werden könnten. Das Recycling von Materialien wird dazu beitragen, die natürlichen Ressourcen zu schonen. Weitere Informationen zum Recycling dieses Produkts erhalten Sie von Ihrem örtlichen Stadtbüro, Ihrem Hausmüllentsorgungsdienst oder dem Geschäft, in dem Sie das Produkt gekauft haben.

Benutzerhandbuch  
user manual  
CZ/SK/EN/DE/HU



# VIKING ZULU 16 II 16000mAh autó bikázó

## Használati utasítás:

Köszönjük, hogy a VIKING márka bikázóját választotta. PAZ első használat előtt figyelmesen olvassa el a kézikönyvben található összes utasítást és figyelmeztetést.

- 1) USB kimenet QC 9V / 2A, 5V / 2A
- 2) töltési bemenet 1,5V / 2A
- 3) Startoló kimenet (kék) 12V
- 4) LCD kimenet
- 5) BE / KI gomb
- 6) LED lámpa

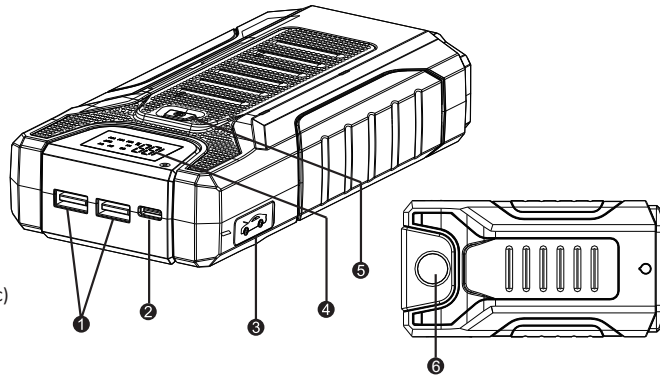

### LED fény aktiválás:

1. Nyomja meg az ON / OFF gombot
2. Hosszan nyomja meg a lámpa gombját (kb. 3 másodperc)
3. Minden további lámpa gomb kapcsolás a három LED világítási mód között vált:
  1. normál világítás, 2. stroboszkópos mivilágítás, 3. SOS világítás (a lámpa SOS jelet bocsát ki a Morse kód szerint)

### A csomag tartalma:

ZULU16 II autó bikázó Puha zsák  
 Bikázó kábel Utasítás  
 3in1 Kábel

### Műszaki adatok

USB-A:	1 x QC 9V/2A, 1 x 5V/2A
USB kimenet:	1 x QC 9V/2A, 1 x 5V/2A
Indítóáram járművekhez:	12V/300A
Csúcs kimeneti áram:	12V/600A
Töltési idő:	5h
Töltőáram:	QC 9V/2A, 5V/2A
Min. feltöltések száma:	3000x
Méret:	175*85*43mm
Üzemi hőmérséklet:	0-60°C

### Motortérfogat a ZULU16 II indítással:

dízel motor	3.0l max.
benzín motor	4.0l max.

### Az autó beindítása

1. Csatlakoztassa az indító kábeleket a tápegység indító kimenetéhez (kék kimenet)
2. Csatlakoztassa az indító kábel piros csipeszét az akkumulátor pozitív feléhez, az indító kábel fekete csipeszét pedig az akkumulátor negatív feléhez.
3. Ellenőrizze, hogy a csipeszek megfelelően vannak-e csatlakoztatva az akkumulátorhoz, és hogy a kábel megfelelően van-e csatlakoztatva a power bankhoz.
4. Csúsztassa az "ON / OFF" kapcsolót "ON" állásba.



5. Indítsa el az autót.



6. Hagyja járni a motort, és 30-másodpercen belül kapcsolja le a powerbankot az akkumulátorról (ennek elmulasztása károsítja a powerbankot / indítót), majd húzza ki a kábelt a powerbankból

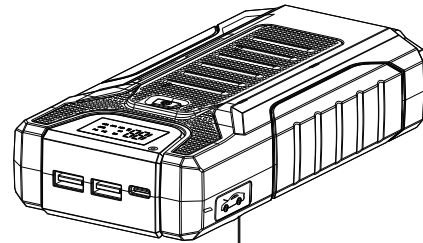

Indító kimenet (kék kimenet)

### Figyelmeztetés

1. Ha önindítót használ, győződjön meg arról, hogy a kék csatlakozó szorosan be van dugva a kék kimenetbe. Ha nem, az önindító nem indítja el a járművet, és a powerbank / bikázó helyrehozhatatlanul megsérül (garanciális javítás erre nem vonatkozik).
2. Ellenőrizze, hogy a kábelcsipeszek tiszták és megfelelően vannak-e csatlakoztatva az akkumulátorhoz. Ha minden megfelelően van csatlakoztatva, és az indítás a harmadik kísérletnél is sikertelen, hagyja abba az autó indítását, és ellenőrizze, hogy vannak-e egyéb problémák.
3. Az autó beindítását követő 30 másodpercen belül válassza le a powerbankot az akkumulátorról (ennek elmulasztása károsíthatja az árambankot)
4. Ne kapcsolja össze a piros és a fekete csipeszét. Károsíthatja magát, és a powerbankot is.
5. A jármű elindítása előtt győződjön meg arról, hogy a powerbank **legalább 80%**-ban fel van töltve.
6. Óvja a tápegységet a víztől és nedvességtől.
7. Ne használja a powerbankot veszélyes körülmények között.
8. Ne helyezze a powerbankot sehova, ahol a környezeti hőmérséklet 70C felett van.
9. Ne tegye ki a powerbankot hőforrásoknak.
10. A töltéshez csak a megfelelő töltőt használja.
11. Szélsőséges körülmények között az elektrolit szivároghat az akkumulátorból. Óvatosan törölje le az elektrolitot ruhával, és kerülje a bőrrel vagy szemmel való érintkezést. Ha ez megtörténik, öblítse le a sérült részt tiszta vízzel, és azonnal forduljon orvoshoz.
12. Az akkumulátort élettartama végén környezetbarát módon ártalmatlanítsa.
13. Ne szerelje szét a powerbankot.

**Azonnal hagyja abba a készülék használatát, ha a powerbank / bikázó bármilyen módon sérült.**

**Tartsa távol gyermekektől!**

### Gyakran Ismételt Kérdések

1. Hányszor tölthet mobiltelefont ez a powerbank?  
 Válasz: Egy teljesen feltöltött powerbankból 4-5 alkalommal töltheti fel telefonját (teszt az iPhone6-on)
2. Mennyi időbe telik, amíg ez a powerbank feltölti a mobiltelefont.  
 Válasz: Körülbelül 2 óra a telefon típusától függően.
3. Teljes feltöltéssel hány alkalommal indíthatja ez a bikázó az autót?  
 Válasz: Körülbelül 15-20x.
4. Mennyi ideig marad az akkumulátor töltöttsége, ha nincs használva?  
 Válasz: 4-6 hónap, azonban javasoljuk, hogy legalább havonta egyszer töltsse fel.

Az eszköz megfelel az FCC szabályozás 15. részében foglalt követelményeknek. A használathoz az alábbi két feltételnek kell teljesülnie: (1) A berendezés nem okoz káros interferenciát (2) a készüléknek fogadnia kell minden beérkező interferenciát, ideértve azokat az interferenciákat is, amelyek működési rendellenességeket okozhatnak

Az élettartamuk lejártá után ne dobja a terméket vagy az akkumulátort válogatás nélküli kommunális hulladékba, használjon szelektív hulladékgyűjtő pontokat. A termék helyes likvidálásával megakadályozza a negatív hatásokat az emberi egészségre és a környezetre. Az anyagok újrahasznosítása elősegíti a természeti erőforrások megőrzését. A termék újrahasznosításáról több információval szolgál az önkormányzat, a háztartási hulladékkezelő szervezet vagy az értékesítési hely, ahol a terméket vásárolta.

návod na obsluhu  
 user manual  
 használati útmutató  
 CZ/EN/DE/HU

